

MFW 2000

Machine de conditionnement Verticale Mono pli Form Fill & Seal (VFFS)

Machine de conditionnement verticale. Elle peut être branchée à des lignes automatiques de production et synchronisée avec des chargeurs automatiques, des peseurs, des systèmes d'alimentation.

Film utilisable: PE polyéthylène, PP propylène

Bande de film: mono pli Max 300 mm - 600 mm étendu

Dimensions du sachet

Largeur de l'emballage: 80 - 280 mm

Longueur de l'emballage: 40 - 240 mm

Vitesse: jusqu'à 15 paquets/minute

Dimension maximale du tube conformateur: 183 x 105 mm



CARACTÉRISTIQUES TECHNIQUES

- Tubes conformateurs en acier:
 - Rectangulaires: Min 50 x 30 mm - Max 180 x 105 mm.
 - Cylindriques: diamètre Min 50 mm - Max 150 mm.
- Déroulement motorisé de la bobine.
- Poids du paquet jusqu'à 10 kg.
- Courroies d'entraînement du film motorisées.
- Contrôle et commande par PLC.
- Dispositif de contrôle de la longueur du sachet par encodeur.
- Soudage à rubans pour PE.
- Soudage à barres chaudes pour BOPP.
- Disponible en version acier inoxydable.
- Disponible en version inclinée.
- Contrôle de la longueur du paquet double.
- Conforme aux normes CE.

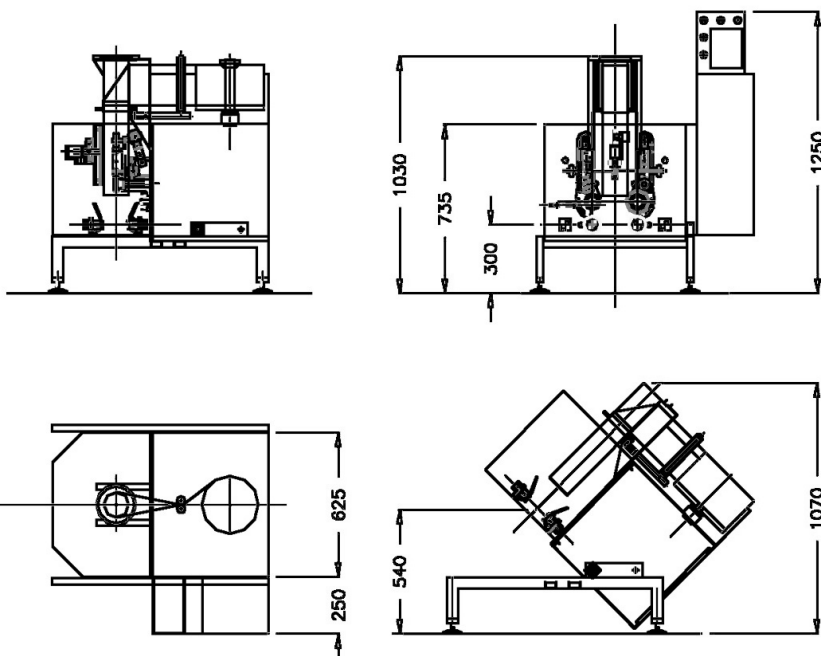

OPTIONS

Disponible en version MFW 2000 inclinée 45°.

SECTEURS PRINCIPAUX

Production et distribution de produits alimentaires, pour le soin personnel, cosmétiques, pharmaceutiques, pour le soin de la maison, pour l'alimentation et le soin des animaux domestiques.

Visserie, boulonnerie, quincaillerie métallique; petits objets en plastique, en bois; composants électriques, composants électroniques, composants hydrauliques, composants pour le bâtiment.

layout

imanpack

PACKAGING & ECO SOLUTIONS

Via Lago di Bolsena, 19 36015 Schio (VI) ITALY
Tel. +39.0445.578.811 Fax+39.0445.575.111
www.imanpack.it email: info@imanpack.it